

NMD - Entpalettierungsstation

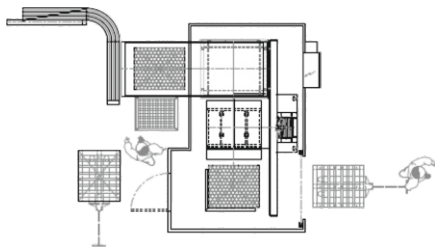

NMD 1000 P
 Al Ain AAMW Company, Vereinigte Arabische Emirate



ENTPALETTIERUNGSARTEN

- Entpalettieren neuer Flaschen
 - Halbautomat
 - Automat
- Entpalettierung von Kisten
 - Automat
- Entpalettierung von KEG-Fässern
 - Automat

ANWENDUNG

- hier werden Kisten, Dosen, Flaschen und KEG-Fässer von der Palette genommen

HAUPTBESTANDTEILE

- Zentrierrahmen
- Schieberahmen
- Sortiertisch
- Flaschenförderer
- Säule mit Aufzug
- waagerechter Arm

Maschinen der Reihe NMD sind halbautomatisch oder vollautomatisch und werden in der Standardausführung aus Stahl mit KOMAXIT-Oberflächenbehandlung in Kombination mit Kunststoff- und Edelstahlteilen gefertigt.

In das Entpalettiersystem sind zuverlässige ein- oder zweiachsige Module eigener Produktion integriert.

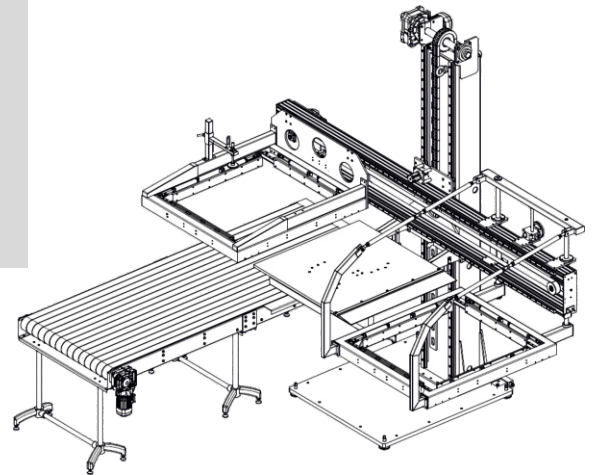

NMD - Entpalettierungsstation

LEISTUNGSBEREICH - ENTPALETTIERUNGSSTATION NEUER FLASCHEN

Typ	Leistung		Maschinenausführung
NMD 1000 P	10 000	Flaschen / Kisten pro Stunde	Halbautomat
NMD 1000	12 000		
NMD 1500	20 000		Automat
NMD 2000	30 000		

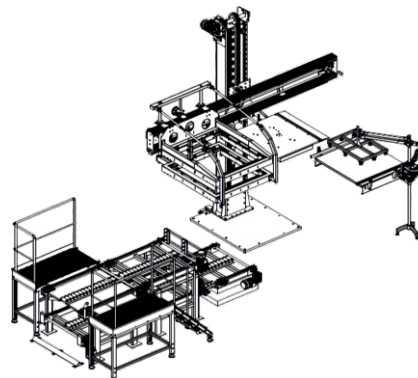

NMD 1000
Perta - Browary Lubelskie S.A., Polen



BESCHREIBUNG DES ENTPALETTIEREN NEUER FLASCHEN

- das Personal bringt die Palette mit den Flaschen auf den Rollenförderer oder direkt unter den Zentralrahmen des Entpalettieren
- das Personal entfernt die Fixierfolie und startet auf dem Bedienpult den Zyklus Entpalettieren
- der Schieberahmen fährt automatisch über die Palette in das Niveau der letzten Schicht
- der Zentrierrahmen schließt die Flaschenschicht ein und verschiebt sie auf die Zwischenplatte
- der Zentrierrahmen löst sich, die Zwischenplatte fährt von der Palette auf das Niveau des Sortiertischs
- der Schieberahmen verschiebt die Flaschenschicht mit Zwischenlage von der Zwischenplatte auf den Sortiertisch
- das Personal nimmt mit der Hand die Kartonzwischenlage aus der Flaschenschicht (halbautomatisch)
- der Zwischenschichtmanipulator entfernt die Kartonzwischenlage aus der Flaschenschicht (automatisch)
- nach dem Entpalettieren aller Flaschenschichten nimmt das Personal die Palette weg (halbautomatisch)
- die leere Palette fährt automatisch auf den Rollenförderer, von dem sie das Personal abnimmt (automatisch)

AUSGEWÄHLTE REFERENZEN

- Al Ain AAMW Company,
Vereinigte Arabische Emirate
NMD 1000 P
- Perta - Browary Lubelskie S.A., Polen
NMD 1000
- Gambrinus Iževsk, Russland
NMD 1000
- Pivovar Protivín, a.s.,
Tschechische Republik
NMD 2000



NMD 1000 - Gambrinus Iževsk, Russland



NMD 2000 - Brauerei Protivín, a.s.